

## PAÇAL MAKİNASI

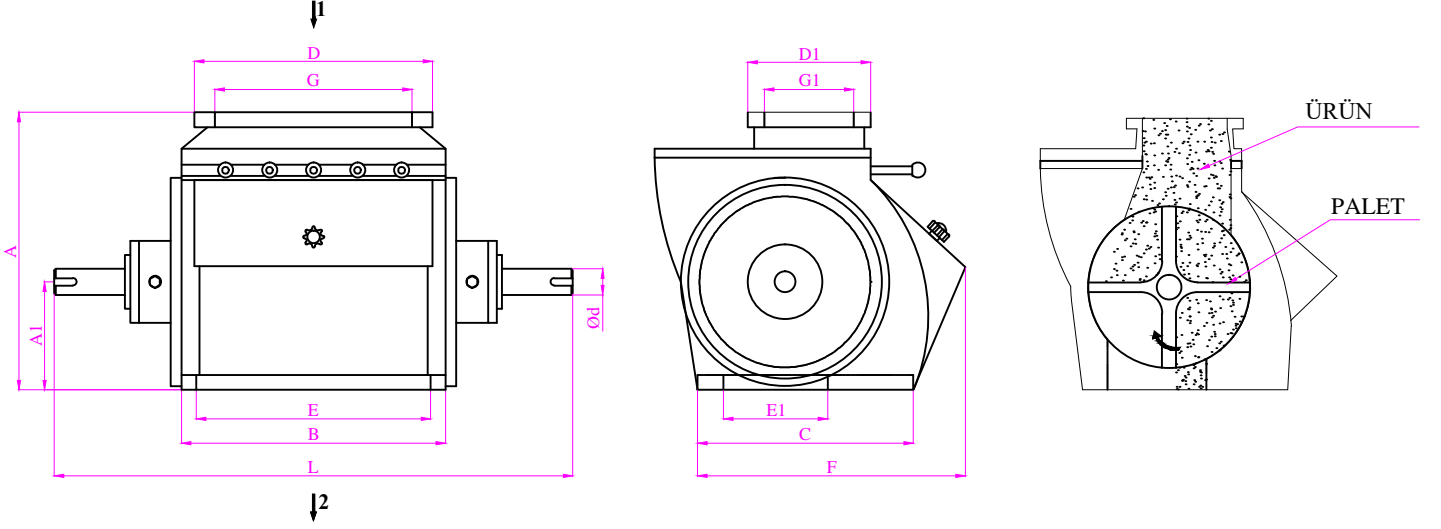

1 - ÜRÜN GİRİŞİ

2 - ÜRÜN ÇIKIŞI

## MAKİNANIN ÇALIŞMA PRENSİBİ

Paçal makine'leri Büyük model (**LD-PL-L**), ve Küçük model (**LD-PL-P**) olmak üzere, 2 şekilde imal edilmektedir. Kullanım yerleri ürün silo çıkışlarında, çekiçli değirmen girişlerinde kullanılır. Büyük model ve Küçük model olarak imalatı yapılan Paçal Makina'ları, çalışma prensibi yönünden aynı işlemi yapmaktadır.

Silo altından gelen materyali makine üzerinde bulunan ayar sürgüleri yardımı ile istenen Kğ da diğer makina'lara aktarılmasını sağlar.

## ÖLÇÜLER ( mm )

MODEL	A	A1	B	C	D	D1	Ø d	E	E1	F	G	G1	L	Ağırlık (kg)
LD-PCL-B	365	125	260	270	240	168	30	242	165	340	185	115	555	80
LD-PCL-K	373	145	355	290	320	165	35	315	210	360	265	120	697	115

## TEKNİK BİLGİLER

MODEL	LD-PL-L			LD-PL-P			%
	KAPASİTE / Kg / h			KAPASİTE / Kg / h			
SÜRGÜ	1 d/d	40 d/d	50 d/d	1 d/d	40 d/d	50 d/d	
1	0.085	204	255	0.25	600	750	5
2	0.17	408	510	0.5	1200	1500	10
3	0.34	816	1.020	1	2400	3000	20
4	0.34	816	1.020	1	2400	3000	20
5	0.72	1.728	1.020	2.25	5400	6750	45
TOPLAM (kg)	1.65	3.972	4.965	5	12000	13000	100